

HI-ENTERTAINMENT
GAME SERIES

HI-SIMULATION
HI-GRAPHICS
HI-RESPONSE



感覚最先端、
スーパーローリングインパクト!!

R360

よりエキサイティングなゲーム空間と、より高度なシミュレーション体験を実現したハイ・エンターテインメントマシン「R360」。前後、左右360度の無制限回転が可能とする未体験のアミューズメントシーンは、先進性とクオリティの高い興奮でプレイヤーの全身を包み込みます。

EXPERIENCE THE ULTIMATE SENSATION AS YOU FEEL THE FULL IMPACT OF SEGA'S R360 SUPER-ROLLING SIMULATOR!

The R360 adds a new dimension, and brings maximum sophistication, to coin-op simulators. Abounding with state-of-the-art features, it introduces a new era in videogames which allows the player to experience the thrill of riding in a cockpit that revolves 360 degrees in all directions - back & forth, and right & left.



SEGA

前後左右完全回転！新たなる興奮を創る360度のハイ・エンターテイメントマシン！！

AN UNPARALLELED HIGH-ENTERTAINMENT MACHINE THAT ROTATES THE PLAYER A COMPLETE 360 DEGREES BACK & FORTH, LEFT & RIGHT!

R360

搭載ソフトウェア

搭載ソフトウェアは、ジェット 戦闘機 ドッグファイトシミュレーションゲーム「G-L.O.C.」のソフトウェアをベースに、新たに「R360」専用ソフトウェアとして開発し、体験モードとゲームモードの2パターンを用意しております。

SOFTWARE

The software which was newly developed exclusively for the R360 is based on the "G-L.O.C." a superreal JET fighter dog fight simulator game, from which you can select either the EXPERIENCE mode or GAME mode for your playing enjoyment.

コントロールタワー&外部モニター

「R360」の可動中には、専門のスタッフが常駐し、コントロールタワーとモニターにより、可動状況を常にチェックすることが可能です。

CONTROL TOWER & OUTSIDE MONITOR

When the R360 is in operation, an attendant will always be able to check on its status by means of a Control Tower and Monitor.

外部安全装置

キャビネットの台座に組み込まれたセンサーが、プレイヤーと見物者の双方の安全を確保。さらに、可動部から約1m離れた位置に高さ1mのフェンスを設置し、ギャラリーの安全性にも考慮しています。

OUTSIDE SAFETY DEVICE

The sensor which is contained in the lower part of the cabinet entrance assures the safety of both the rider and spectators. Furthermore, a one meter high fence is provided at a position approximately 1 meter away from the mobile part so as to also ensure the safety of the onlookers.

Simulator machine series

体感マシンシリーズ

R360導入メリット

- 若者を中心とした"より質の高い遊び"を要求する客層をターゲットとして開発されていますので、話題づくりや集客力の拡大に最適です。
- 郊外型レジャー施設、ショッピングセンター、大型アミューズメントセンターなどで、時代のニーズに応えるアミューズメント空間を演出できます。
- ヤングからファミリーまで、幅広い年代層の動員拡大対策に効果を発揮します。
- 多彩なゲームソフトに対応できるため、長期間にわたって安定した収益が期待できます。

セイフティ・シート

コックピット・シートには、セイフティバーと4点式シートベルトを採用。プレイ中のあらゆる動きからプレイヤーを確実に守ります。また、プレイヤーの手足がコックピットから飛び出すと自動的に停止するムービングセンサーや内・外部に緊急停止ボタンなど、万全の安全対策を施しております。

SAFETY SEAT

The cockpit seat incorporates a safety bar and 4-point belt which prevents the player from possible accidents due to the cabinet's various movements. If the player puts his hand or leg outside the machine, it automatically stops due to the functioning of such infallible safety measures as the moving sensor, and inside and outside Emergency Stop buttons.



ジャイロ・ムービング・システム

球形のコックピットを2軸で支えることにより、前後、左右、どの方向にも360度無制限回転を可能としています。この画期的なムービング機構が、新たなるアミューズメントシーンを創造します。

GIRO MOVING SYSTEM

By supporting the spherical cockpit with 2 axes, versatile 360 turns are made in everydirection, forward/backward, and left/right. This epoch-making moing mechanism creates a new horizon in the amusement industry.

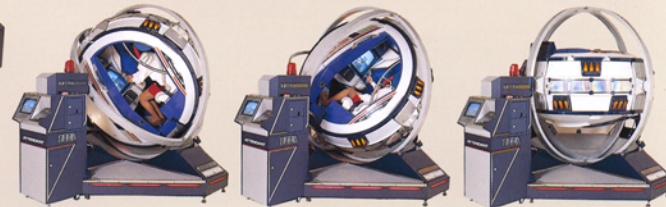

GPライダー
ライトオンタイプ
GP RIDER
RIDE ON TYPE



G-ロック
デラックスタイプ
G-L.O.C.
DELUXE TYPE



スーパーモナコGP
デラックスタイプ
SUPER MONACO GP
DELUXE TYPE



パワードリフト
デラックスタイプ
POWER DRIFT
DELUXE TYPE



サンダーブレイド
デラックスタイプ
THUNDER BLADE
DELUXE TYPE



ギャラクシーフォースII
デラックスタイプ
GALAXY FORCE II
DELUXE TYPE



アフターバーナーII
デラックスタイプ
AFTER BURNER II
DELUXE TYPE



スーパーハンクオン
ミニライドオンタイプ
SUPER HANG-ON
MINI RIDE ON TYPE



アウトラン
デラックスタイプ
OUT RUN
DELUXE TYPE



スペースハリヤー
ローリングタイプ
SPACE HARRIER
ROLLING TYPE



エンデュロレーサー
ウィーリングタイプ
ENDURO RACER
DELUXE TYPE



ハンクオン
ライトオンタイプ
HANG-ON
RIDE ON TYPE

新しい大型ハイ・エンターテインメントマシンを開発し、 エンジョイント・スペースの楽しさをさらに広げます。

A new large-scale high-entertainment machine that is now being developed so as to enable SEGA to further expand its EN-JOINT SPACE operation.

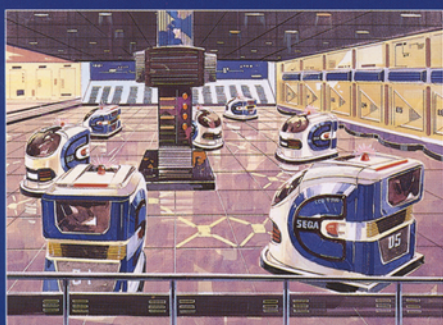

▲
**サイバードーム
スーパースーティングシステム
CYBER DOME
SUPER SHOOTING SYSTEM**

◀**CCDカート
CCD CART**

▶**8人乗りシミュレーター
8-passenger simulator**

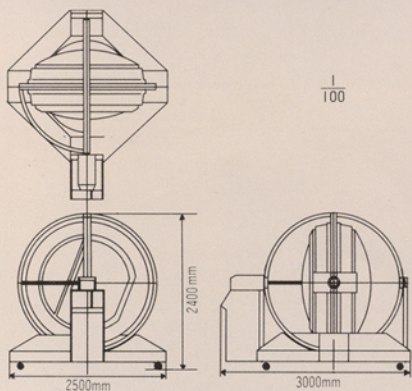

SPECIFICATIONS

Dimensions : Installation space ● 4.5m (177.2 in.)×4.5m (inclusive of fence)
Body ● 250 cm., 98.4 in.(W) 300 cm., 118 in.(D) 240 cm., 94.5 in.(H)
Weight : 1,100 kg., 2,425 lbs. (body only)
Electrical particulars :
Power supply ● 3-phase isolation transformer
● Circuit breaker (overcurrent protection 60A)
● AC Servomotor, 1.5KW×2 (equipped with Emergency Brake)
● Servo Drivers×2
● Drive Board (Z80 CPU×2) (Laser Disk control possible)
● Game mode and Attendant mode
● VIDEO input (Laser Disk connection possible)
● Equipped with VIDEO SELECTOR
● Outside VIDEO output standard equipment
● 20 inch color monitor (inside the cockpit)
● 10 inch color (inside the Control Tower)
● Game sound
● Audio input×2 (Laser Disk connection possible)
● Microphone terminal standard equipment
● Equipped with Audio mixer
● Outside Audio out standard equipment
Amplifier Stereo+Super-woofers
Power Supply: U.S.A. 3-phase 240V Max.50A
Europe 3-phase 380V Max.30A
England 3-phase 415V Max.30A

R360仕様

外形寸法 設置面積 4.5m四方(フェンス含む)
(本体 2500mm(W)×3000mm(D)×
2400mm(H))
重量 1100kg
消費電力 三相200V 最大60A
電気的構成
電源部 三相絶縁変圧器
漏電遮断機(兼過電流保護60A)
動力部 ACサーボモータ1.5KW 二基
(緊急制動用ブレーキ装備)
制御部 サーボドライバ 二基
専用ドライブボード(Z80CPU二個)
レーザーディスク制御可能
映像 ゲーム画像、制御用画像
レーザーディスク接続可能
VIDEOセレクター搭載
モニター 20インチカラーモニター(コックピット内)
10インチカラーモニター(コントロール
タワー内制御用)
音声 ゲームサウンド
レーザーディスク接続可能
マイク端子標準装備
オーディオミキサー搭載
アンプ ステレオ+スーパーウーハー
電取型式認可番号 申請中
PAT.PEND.
運営 基本的には、係員が一人常駐して頂
きます。

体感マシンシリーズ仕様

機種名	外形寸法(mm)	重量	消費電力 AC100V
GP RIDER RIDE ON TYPE	2350(W)×1700(D)×1690(H)	264 kg	293W
G-L.O.C. DELUXE TYPE	1200(W)×1800(D)×1870(H)	310 kg	650W
SUPER MONACO GP DELUXE TYPE	1070(W)×2160(D)×1550(H)	350 kg	630W
POWER DRIFT DELUXE TYPE	1230(W)×2050(D)×1680(H)	320 kg	350W
GALAXY FORCE II SUPER DELUXE TYPE	2840(W)×2840(D)×1800~ 1900(H)	350 kg	600W
THUNDER BLADE DELUXE TYPE	900(W)×1700(D)×1670(H)	140 kg	170W
AFTER BURNER II DOUBLE CRADLE TYPE	1365(W)×2000(D)×1750(H)	350 kg	480W
SUPER HANG-ON MINI RIDE ON TYPE	1000(W)×1600(D)×1170(H)	120 kg	195W
OUT RUN DELUXE TYPE	1180(W)×1975(D)×1635(H)	350 kg	350W
SPACE HARRIER ROLLING TYPE	1050(W)×1770(D)×1760(H)	280 kg	700W
ENDURO RACER WHEELIE TYPE	660(W)×1760(D)×1700(H)	220 kg	210W
HANG-ON RIDE ON TYPE	1610(W)×1990(D)×1330(H)	240 kg	190W

SD-3312

SEGA 株式会社 セガ・エンタープライゼス

SEGA Enterprises, Ltd.
2-12, Haneda 1-chome, Ota-ku, Tokyo 144, Japan
Tel.: (03) 743-7438 Fax: (03) 743-5539
Tlx.: J22357 SEGASTAR
SEGA Europe Ltd.
Unit 6, Churchill Court, 58 Station Road,
North Harrow, Middlesex, HA2 7SA, England
Tel.: 81-863-7737 Tlx.: 893501 SEGAUK G
Fax.: 81-863-5354

SEGA Enterprises, Inc. (U.S.A.)
2149 Paragon Dr., P.O. Box 610550, San Jose, CA 95161-0550
U.S.A., Tel.: (408) 435-0201 Fax.: (408) 435-0294

●ここに記載されている製品の内容は、予告なしに変更される場合もございますので、ご了承下さい。 © SEGA 1990.10
本社 東京都大田区羽田1-2-12 144 電話 03(743)7432(国内販売事業本部)
電話 03(743)7438(海外販売事業本部)
電話 03(743)7433(A M 施設事業本部)
電話 03(743)7533(総合レジャー開発本部)

札幌支店 札幌市豊平区豊平五条3-2-34 平662 電話011(841)0248(代
表)
関西支店 大阪府豊中市豊前東2-5-3 平561 電話06(334)5333(代
表)
博多支店 福岡県福岡市中央区白金2-5-15 平810 電話092(522)4715(代
表)

Design and specifications subject to change without notice

DISTRIBUTED BY :